

# PRODUZIONE DI PEZZI SEMPLICI AL MINIMO COSTO

*Ovvero l'utilizzo della macchina giusta*

## Cincom A20

Il nuovo tornio Citizen a fantina mobile Cincom A20 è nato per fornire soluzioni produttive al minimo costo, grazie all'ottimo rapporto prezzo/prestazioni. Utilizzando la stessa tecnologia avanzata dei modelli più complessi e riducendo il numero degli assi di lavoro, è stato possibile costruire una macchina semplice, robusta, veloce ed affidabile.



### *Caratteristiche A20*

Capacità sul tondo	› 20 mm
Max. lunghezza per ogni alimentazione	› 165 mm
Velocità elettromandrino fantina	› 8.000 giri/min
Velocità elettromandrino di ripresa	› 8.000 min
Potenza motori fantina/contromandrino	› 3,7 / 1,5 Kw
Numero totale utensili (7 tornitori + 8 foratori + 3 motorizzati)	› 18
Assi di lavoro lineari controllati, simultanei e sovrapponibili	› 4
Divisione fantina e contromandrino	› 1 grado
Assi C fantina e contromandrino	› opzionali
Peso	› 2300 Kg

### *Altre caratteristiche*

Scambiatore di calore per mandrino fantina, lubrificazione automatica viti e guide, boccola rotante sincronizzata e cuscinetti contromandrino pressurizzati, volantino elettronico lettura programmi avanti/indietro, filettatura multipassate con ritorno utensile in rapido, indexaggio rapido mandrino e contromandrino a comando diretto, struttura basamento di grande spessore e di tipo simmetrico per ridurre gli effetti termici.

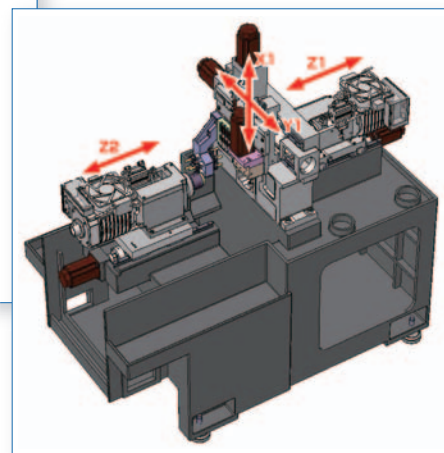
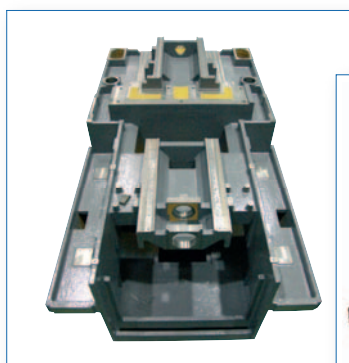

## Sirma

*Importazione e distribuzione esclusiva per l'Italia*

SIRMA S.p.A. - via Alessandria, 41/A - 10098 Rivoli (TO)  
Tel. 011/958.80.82 • Fax 011/958.80.81 • www.sirma.it • sirma@sirma.it

**Show room**

Via Campo Romano, 11 - Zona industriale 2  
24050 Spirano (BG)

**CITIZEN**  
Micro HumanTech